

اسم و لقب التلميذ قسم: 9 أساسي الرقم

المنتج الأول: آلة ثني الصفائح المعدنية

I. تقديم المنتج

هذه الآلة تمكن المستعمل من ثني الصفائح المعدنية إلى زاوية محددة حسب الحاجة.

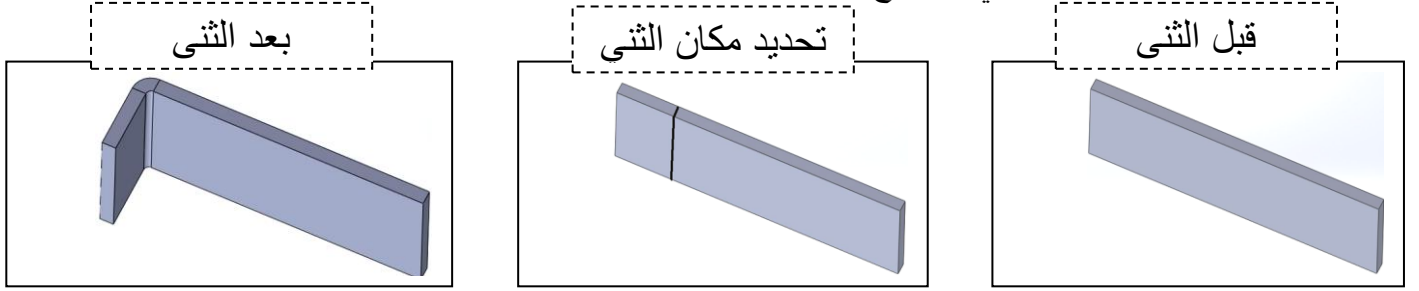

2- الرسم الثلاثي الإبعاد مفكك لآلة الثني

1- الرسم الثلاثي الإبعاد مركب لآلة الثني

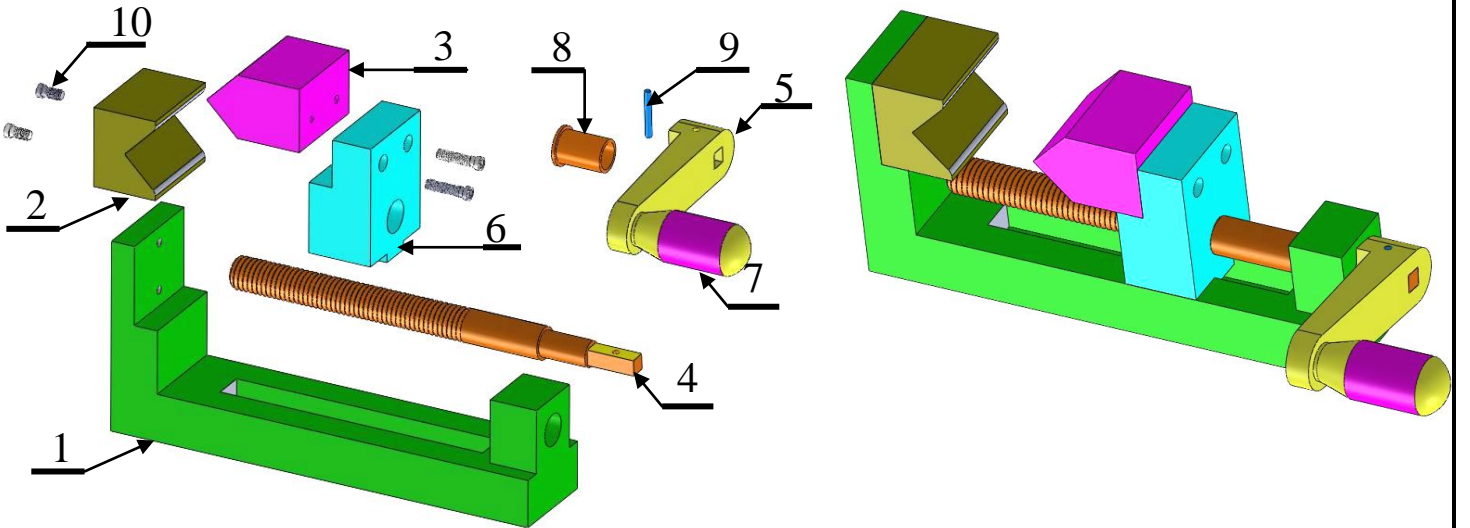

II. طريقة اشتغال آلة ثني الصفائح المعدنية

- بعد وضع الصفيحة المعدنية في المكان المخصص لها، نقوم بتدوير الذراع (5) الذي في نفس الوقت يُدَوِّرُ المحور (4).
- المحور (4) يحرك الحامل (6) الذي يتقدم بالطابع (3) في اتجاه الصفيحة التي ستأخذ شكل القالب (2) عند الضغط عليها.

1) ارسم الصفيحة المعدنية في المكان المخصص لها في الرسم التالي.

/3

2) هل رسم اللولب الموجود على المحور هو رسم مقنن؟

3) حدد الحركات التي يسمح الربط الميكانيكي الرابط بين الحامل (6) و المحور (4) من القيام بها حسب المعطيات التالية:

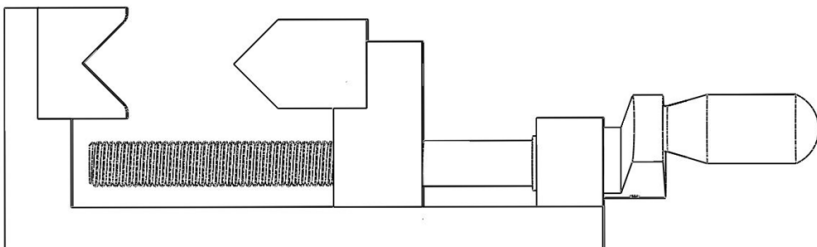
$$\left. \begin{matrix} 0, 1, 0 \\ 0, 1, 0 \end{matrix} \right\} 4/6$$

[1/4]

/1

(4) لون في الرسم الشامل التالي القالب و المحور و الطابع و المشبك.

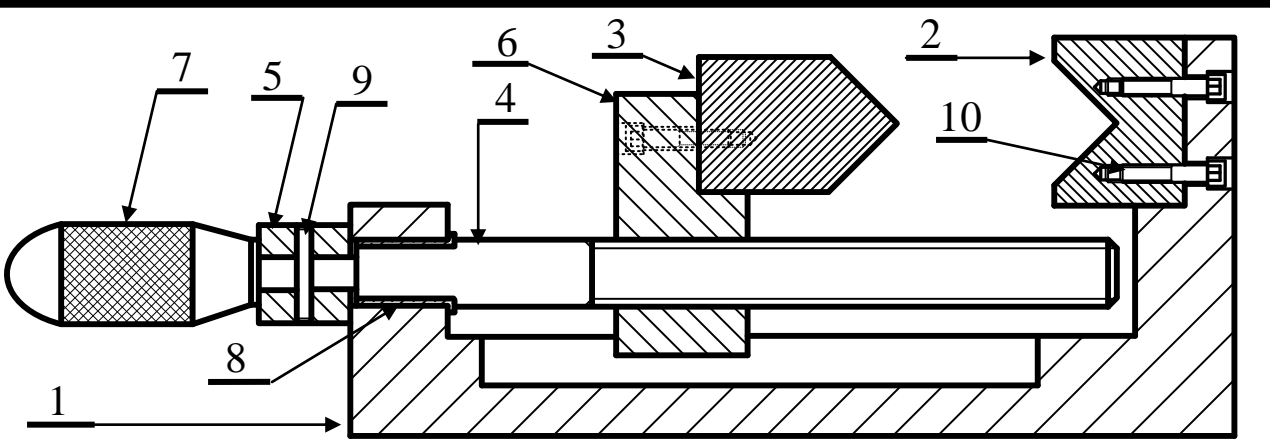

الف	ولاد	برغ	سي	4	10
الف	ولاد	مشبك	ك	1	9
الزحاس		حلقة الارتكاز	از	1	8
البلاستيك		المقبض	ض	1	7
الف	ولاد	الحوامل	امل	1	6
الف	ولاد	الذراع	ذراع	1	5
الف	ولاد	المحور	ور	1	4
الف	ولاد	الطابع	ع	1	3
الف	ولاد	القالب	ب	1	2
الف	ولاد	الهيكل	ل	1	1

الملاحظات	المادة	التسمية		
آلة ثني الصفائح المعدنية		الاسم:	السلم: 1:2	
		تلاميذ التاسعة أساسي		
المدرسة الإعدادية الرقبة تطاوين		2014	03/03	A4

/0.5

(5) اذكر القطع التي تحتوي على لولب داخلي

.....

/0.5

(6) اذكر القطع التي تحتوي على لولب خارجي

.....

/0.5

(7) لماذا صنع المقبض (7) بذلك الشكل و احتوى على ذلك التخديش

.....

/0.5

(8) هل يمكن تغير القالب علل إجابتك

.....

IV. القطاع البسيط

9) بالاعتماد على الرسم المنظوري للحامل اتمم رسم المساقط التالية:

أ) المسقط اليساري حسب القطاع البسيط (رسم التخديش)

ب) المسقط الراسي

ج) المسقط العلوي

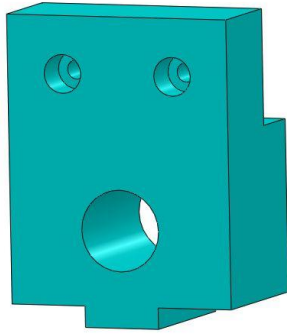
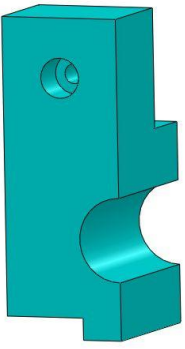

C

C-C

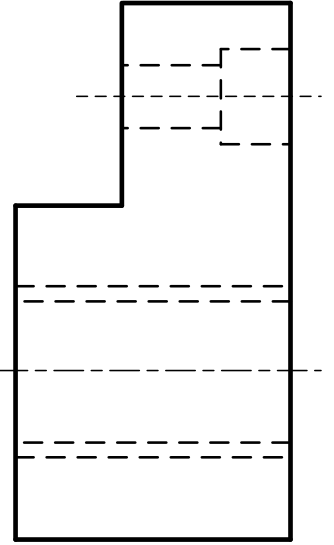
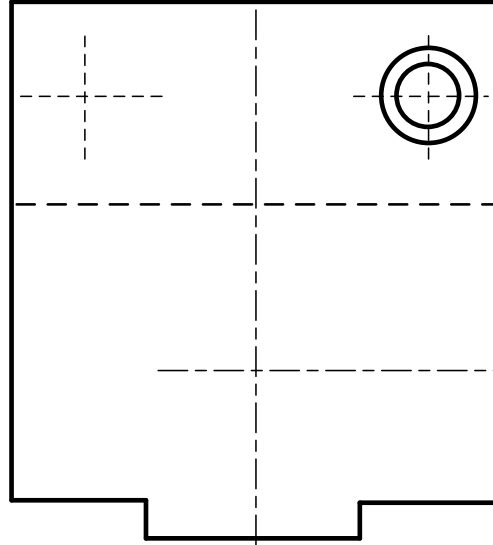

C

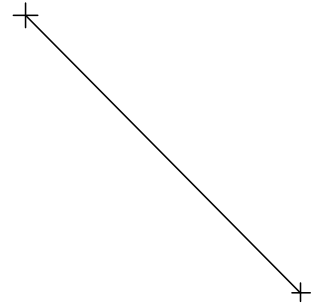
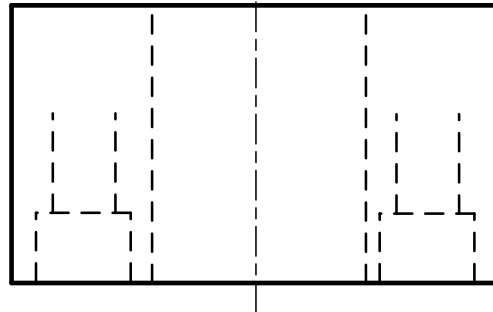

14

12.5

10) بالاعتماد على الرسم المنظوري لمحور اتمم رسم المساقط التالية:

أ) المسقط الراسي (رسم اللولب الخارجي)

ب) المسقط اليساري (رسم اللولب الخارجي)

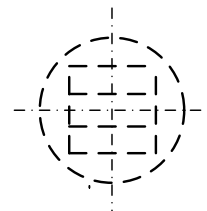
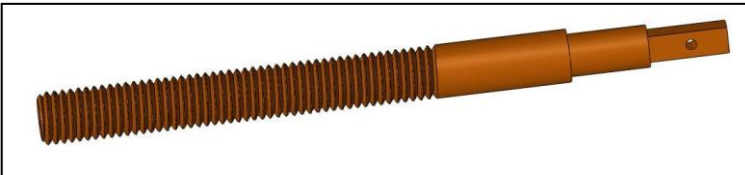

[3/4]

