

المدة: 60 دقيقة

المستوى: 8 أساسي

فرض تأليفي محدد 02

المدرسة الإعدادية الرياض جربه

الأساتذ : الفاضلي بوسنة

التاريخ :/...../20

المادة : التربية التكنولوجية .

الاسم : اللقب : القسم : الرقم :

20

المنتج : آلة ثقب محمولة:



التعريف : هي آلة لثقب المواد ، تشتغل بالبطارية .

التقبل في جهاز تقني

- (1) - أتمم الرسم البياني المقنن لدارة آلة الثقب بإدراج رمز المتقبل المناسب ورمز الصهيرة:
- أذكر وظيفة الصهيرة في هذه الدارة :

2

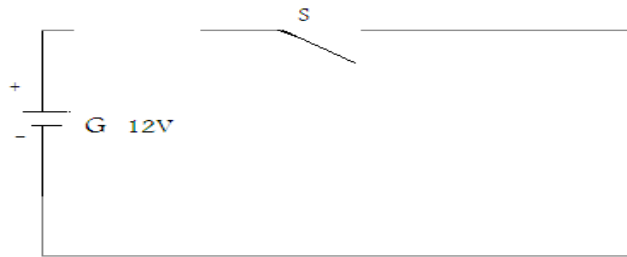

2

- (2) أتمم الجدول التالي بوضع علامة (x) في المكان المناسب .

| المنتج | الرمز المقنن | الطاقة التي يتقبلها | | | | الطاقة التي يوفرها | |
|----------------|--------------|---------------------|------|-------|--------|--------------------|-------|
| | | كهربائية | أخرى | ضوئية | حرارية | ميكانيكية | صوتية |
| آلة ثقب محمولة | | | | | | | |

3

7

التعبير البياني: الرسم الشامل.

تأمل الرسم الرسم الشامل لآلة الثقب المحمولة ،

1 : لون المسك 2 باللون الأخضر في المساقط الثلاثة

2 : أتمم جدول البيانات أسفله بالمعلومات اللازمة

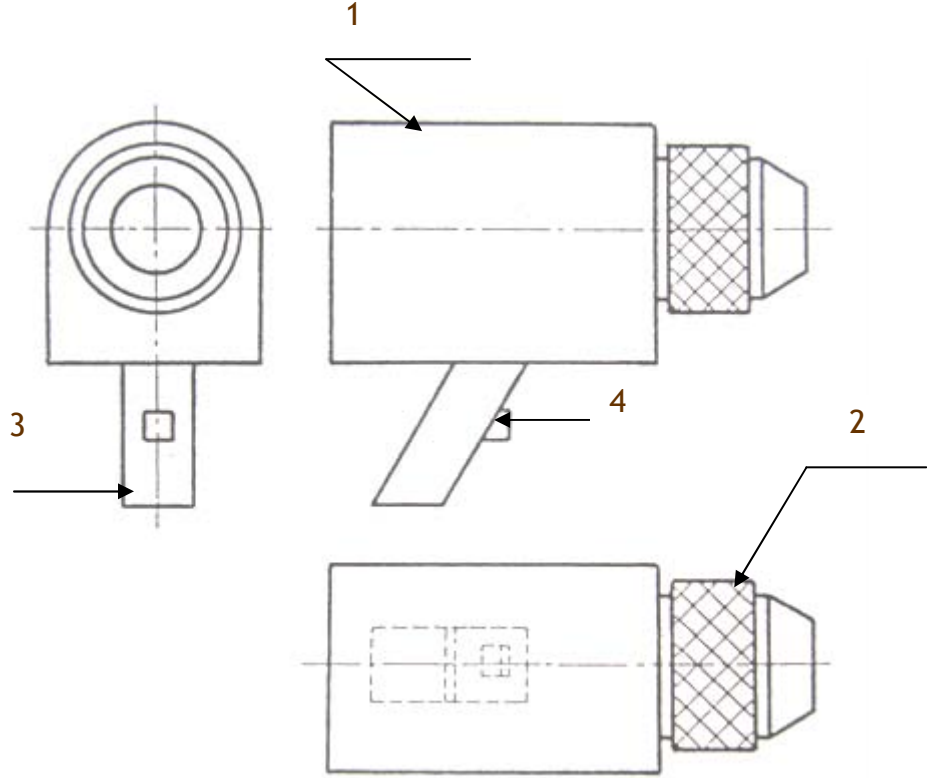

3

2

5

| | | | | |
|-----------|---------|------------|-------|-------|
| | بلاستيك | زر التشغيل | 1 | 4 |
| | بلاستيك | مقبض | 1 | 3 |
| | فولاذ | الممسك | 1 | 2 |
| | بلاستيك | الهيكل | 1 | 1 |
| الملاحظات | المادة | التسمية | العدد | الرقم |

المدرسة الإ... حادية :

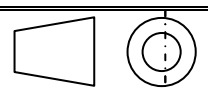
| | | |
|---|---------|---------|
| السّم : 1 : 1 | المنتج: | الإسم : |
|  | | اللقب : |
| الرقم : | | القسم : |

التعبير البياني: الرسم التعريفي

- 1 (أتم رسم المسقط الرأسي والمسقط العلوي المبسطين للممسك 2 .
- 2 (أنجز الترفيم المناسب ، علما أن السلم المستعمل هو 1:1 .

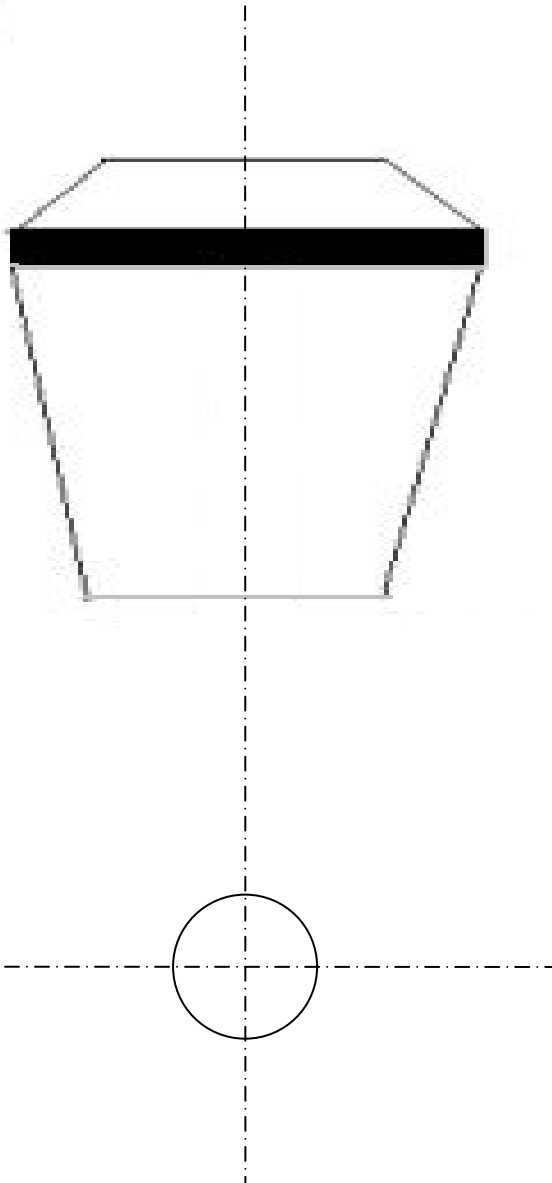

4

4

8